

## Soft duomatik jumbo mit 75 l Tank

- \* kein Strom
- \* mengengesteuert
- \* Druckbehälter mit eingebautem Filtersieb
- \* geringer Salz- und Wasserverbrauch
- \* hohe Durchflussrate
- \* Gegenstromregeneration



### Technische Daten

Anschlüsse	1" Zoll
Harzvolumen	12 (2x) Liter
Arbeitsdruck	1 - 8 bar*
Durchflussleistung ( $\Delta p$ 1,0 bar)	3,7 m <sup>3</sup> /h
Kapazität bei 10°dH	3.370. (2x) Liter
Wasserverbrauch (bei Regeneration)	50 (2x) Liter
Regenerationsdauer	30 (2x) min
Salzverbrauch	1,2 (2x) kg
Temperatur	max.50°C

\* minimaler Ausgangsdruck nach dem Enthärter muss mind. 0,8 bar sein

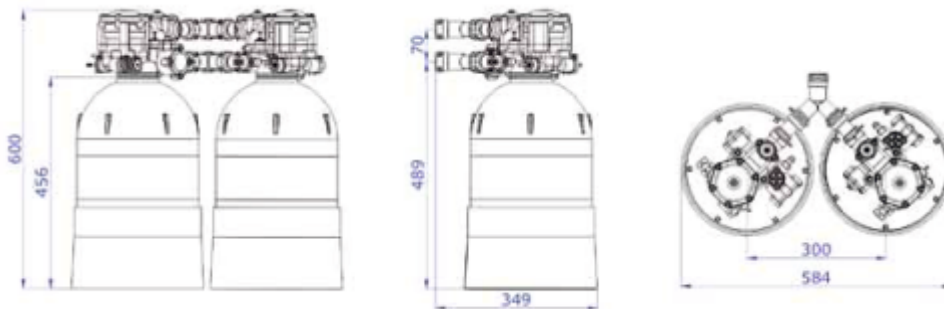

### Vorteile des eingebauten Filtersiebs:

- vollständige Harzausnutzung
- keine Kanalbildung im Harz
- höhere Durchflussrate
- geringerer Salzverbrauch
- geringerer Wasserverbrauch
- kürzere Regenerationsdauer

