

*Immer die richtige
Wasserqualität!*

Bedienungsanleitung

für Wasserenthärtungsanlage evo-water

soft duomatik jumbo



Die Bedienungsanleitung ist vor der Inbetriebnahme der
evo-water Anlage vollständig zu lesen!

Für Störungen durch fehlerhafte Bedienung und Nichtbeachten dieser Dokumentation übernimmt
evo-water GmbH keine Haftung.

Aufbewahren für spätere Verwendung!

evo-water GmbH
Schulstraße 9, 72535 Heroldstatt
Tel.: +49 7389 906680
E-Mail: info@evo-water.com
www.evo-water.com

Stand: März 2017

*Immer die richtige
Wasserqualität!*

Sicherheitshinweise:

1. Bevor Sie die Installation vornehmen und das Gerät benutzen:
Beachten Sie bitte die entsprechenden Installations- und Betriebshinweise in dieser Bedienungsanleitung.
2. Beachten Sie vor der Montage die örtlichen Installationsvorschriften und die Allgemeinen Richtlinien, insbesondere DIN 1988 und EN1717, ebenso die geltenden Unfallverhütungsvorschriften.
3. Bei nicht bestimmungsgemäßem Gebrauch und unsachgemäßer Bedienung ist der Hersteller von jeglicher Haftung freigestellt.
4. Beschaffenheit des Aufstellungsortes:
Vor Montagebeginn prüfen Sie bitte die Statik der Wände, Decken und Böden auf Belastbarkeit.
Je nach Einsatzort muss je nach örtlicher Vorschrift ein Systemtrenner vor der Anlage installiert werden.
Zum Schutz der Zentralsteuerventile vor Rost, Sand etc. sollte vor der Anlage ein geeigneter Schmutzfänger oder Feinfilter eingebaut werden. Der Filtereinsatz der Feinfilter sollte laut DIN/DVGW in Abständen von 6 Monaten ausgewechselt werden bzw. nach Verschmutzung.
Der Aufstellungsort muss so beschaffen sein, dass keine Wasserschäden verursacht werden (z.B. durch vorhandenen Bodenablauf). Wasserschäden werden nicht vom Hersteller getragen. Das Speisewasser der Anlage muss den Angaben der deutschen Trinkwasserverordnung entsprechen.
Die Temperatur im Betriebsraum muss mindestens 7°C betragen und darf 50°C nicht überschreiten.
5. Veränderungen am System dürfen ohne Rücksprache und Zustimmung mit evo-water GmbH nicht vorgenommen werden, bei Schäden wird sonst keine Gewährleistung übernommen.
6. Das System dient ausschließlich zur Entfernung von unerwünschten Mineralstoffen, die sich als Kesselstein absetzen. Es dient als reiner Systemschutz.

*Immer die richtige
Wasserqualität!*

1. Teile soft duomatik jumbo:

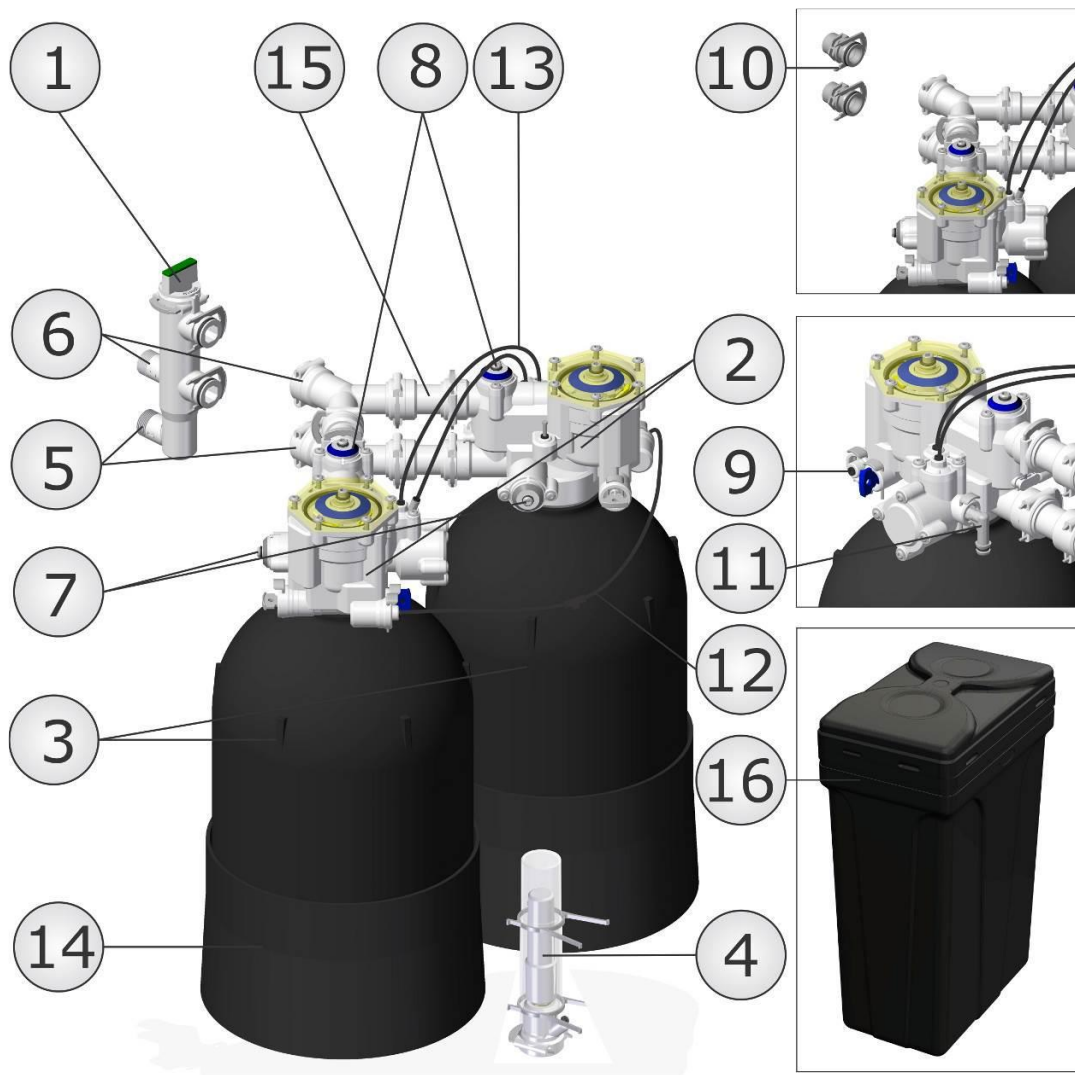

1.	BYPASS	9.	ZUM SOLEVENTIL
2.	VENTILGEHÄUSE	10.	ANSCHLÜSSE (1/2", 3/4", 1")
3.	HARZBEHÄLTER	11.	ABLAUF
4.	SOLEVENTIL (Schwimmer)	12.	ROHRLEITUNGEN ZUM SOLEVENTIL
5.	WASSER EINGANG	13.	VERBINDUNGSROHRE
6.	WASSER AUSGANG	14.	FUSSSTÜTZE FÜR HARZBEHÄLTER
7.	EINSTELLUNG DER VERSCHNEIDUNG	15.	VERLÄNGERUNGSTÜCKE (2Sets)
8.	HÄRTEEINSTELLUNG	16.	SALZBEHÄLTER 75L

Immer die richtige
Wasserqualität!

2. Vorsichtsmaßnahmen:

- Sorgen Sie dafür, dass Sie vor der Installation alle notwendigen Werkzeuge zur Hand haben.
- Beachten Sie die jeweils geltenden gesetzlichen Vorschriften.
- **Lesen Sie diese Anleitung durch.** Sollten Sie noch weitere Fragen oder Anmerkungen haben, setzen Sie sich bitte mit **evo-water GmbH** in Verbindung.
- Überprüfen Sie den Eingangsdruck: Minimum 1 bar (dynamisch), Maximum 8 bar (statisch) (15 PSI- 116 PSI). Reduzieren Sie den Eingangsdruck, falls dies erforderlich ist.
- Installieren Sie den Enthärter nicht in der Nähe einer Wärmequelle (die Umgebungstemperatur muss unter 40°C liegen).
- Schützen Sie den Enthärter und Ablauf (11) vor Frost.
- Der mitgelieferte Überlauf sowie der D.O.D. (Delta Open Drain) sind zwingend zu installieren
- Vergewissern Sie sich, dass Ihnen die aktuelle Installationsanleitung vorliegt.

*Immer die richtige
Wasserqualität!*

3. Installation:

- 3.1 Schließen Sie die Hauptwasserversorgung und öffnen Sie einen Hahn, so dass die Leitungen drucklos sind.
- 3.2 Verbinden Sie die beiden Einheiten zusammen mit den mitgelieferten Y-Stücken.
- 3.3 Sie können die Y-Stücke in dem Fach für das Salz finden. Das Y-Stück mit dem Filter muss auf den Eingang montiert werden. Das andere Y-Stück ist für den Ausgang. Verbinden Sie erst die beiden Y-Stücke fest mit einer Einheit und danach mit der anderen Einheit. Klemmen Sie die Y-Stücke fest mit der mitgelieferten Klemme. Das ist notwendig um das Gerät aus dem Salzbehälter zu nehmen.

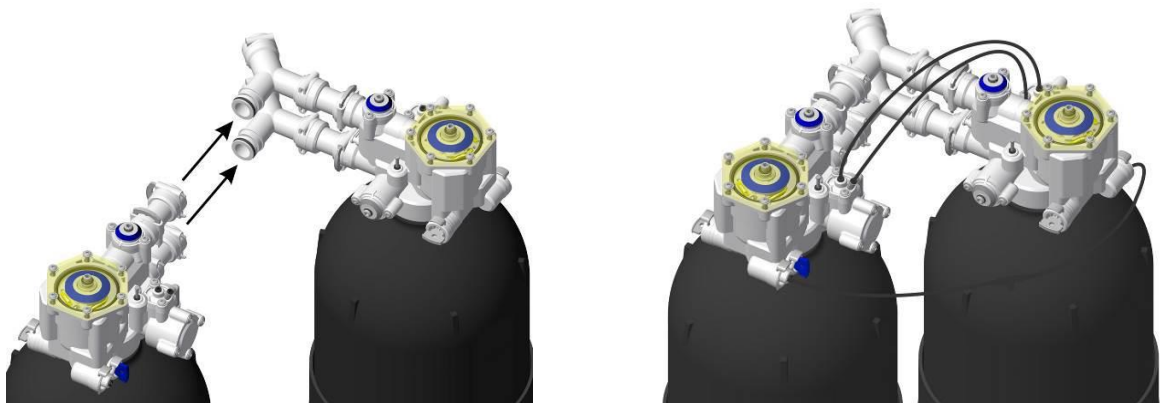
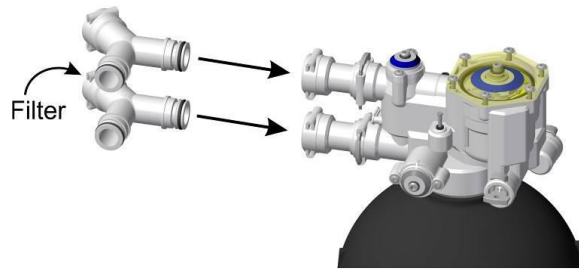

Immer die richtige
Wasserqualität!

- 3.4** Überprüfen Sie, ob die Verbindungsrohre richtig verbunden sind.
Siehe nachstehende Abbildung: es muss ein Verbindungsrohr ($\varnothing 4\text{mm}$) geben
zwischen beiden Schnellkupplungen mit grünem Punkt; und auf gleiche Weise
zwischen beiden Schnellkupplungen mit blauem Punkt.



- 3.5** Schließen Sie die Hauptwasserversorgung bevor Sie die Direktverbindungen zum evo-water Wasserenthärter oder den evo-water Bypass (empfohlen) installieren. Beachten Sie sowohl beim Bypass als auch beim Wasserenthärter die Pfeile.
Achten Sie darauf, dass der Filtereinlass nicht herausfällt.

3.5.1

Mit Bypass (3/4")

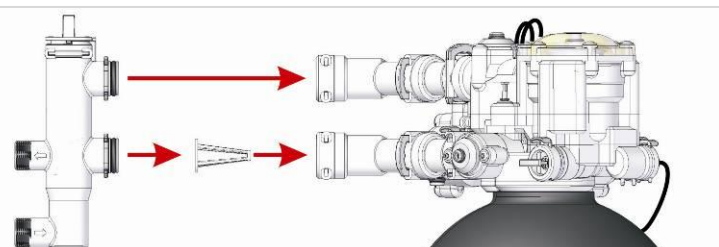

Mit direktem Anschluss
(1/2", 3/4", 1")

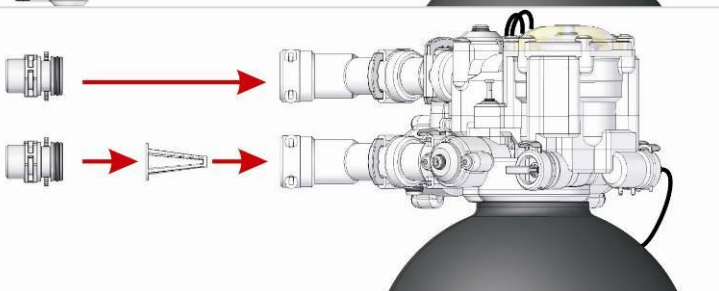

Immer die richtige Wasserqualität!

Achtung: Während der Installation muss der Bypass auf die Position "Bypass" gestellt werden; er darf sich **nicht** in der Position „Service“ befinden.

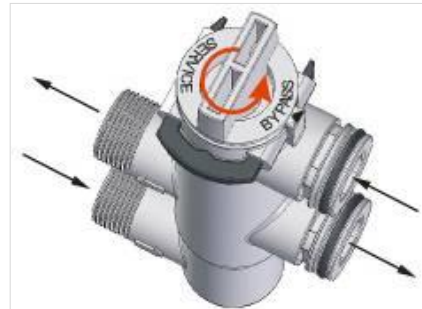

3.5 Verbinden Sie die beiden für den Ablauf vorgesehenen Anschlüsse (#11) mit dem Ablauf anhand von einem mitgelieferten Ablassschlauch (Ø13mm). (**Durch einen freien Ablauf, durch den mitgelieferten D.O.D (Delta Open Drain), siehe Abschnitt 5**)

Dieser Ablassschlauch ist spiralverstärkt um Blockierungen bzw. Knickstellen zu vermeiden. Vergewissern Sie sich, dass der Ablass frost- und hitzebeständig ist (min. 5°C, max. 40°C). Hiermit wird die optimale Funktion des Gerätes dauerhaft sichergestellt.

Wenn ein anderer Ablaufschlauch verwendet wird, erlischt die Garantie für das Gerät.

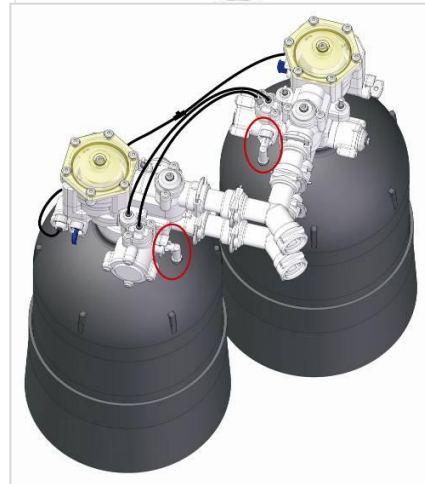

ACHTUNG: Bei der Installation der Schlauchleitungen am Ablaufrohr die örtlichen Vorschriften beachten.

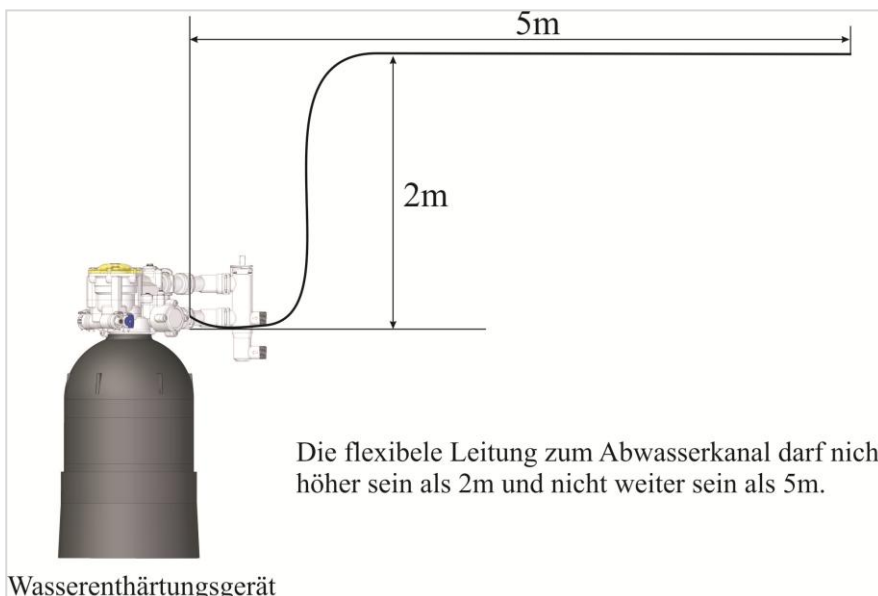

Wasserenthärtungsgerät

Maximale Höhe und Länge des Ablassschlauchs

Immer die richtige
Wasserqualität!

4. Salzbehälter:

Für den Salzbehälter bietet evo-water einen mit 75L. (Soleventil, Pökelrohr und "Brine Bowls" einschließlich

4.1 Salzbehälter 75L:



1.	Salzbehälter	6.	Deckel des Pökelrohrs
2.	Brine Bowls (2)	7.	Deckel des Salzbehälters
3.	Pökelrohr	8.	Loch für den Schlauch des Pökelrohrs
4.	Schlauch Ø4 zum Gerät	9.	Überlaufbogen
5.	Soleventil (Schwimmer)		

Immer die richtige
Wasserqualität!

4.1.1

Prüfen Sie einige Dinge bevor Sie den Salzbehälter mit dem Soleventil verbinden.

- Prüfen Sie, ob ein Soleventil installiert ist und ob dieses Soleventil auf dem Boden des Behälters steht.
- Das Soleventil muss nach oben positioniert sein. (siehe Abbildung)
- Der Schlauch $\varnothing 4\text{mm}$ muss vom Soleventil durch den Deckel des Pökelrohrs und durch das Loch im Salzbehälter mit dem Gerät verbunden werden.
- Prüfen Sie ob der Überlaufellbogen montiert ist.

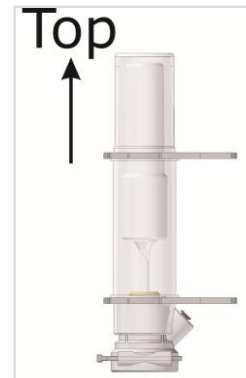

4.1.2

Füllen Sie das Salz in den Salzbehälter.

Beachten Sie, dass der Deckel auf dem Pökelrohr sitzt, so dass keine Salztabletten ins Pökelrohr fallen können.

Verwenden Sie nur speziell für Enthärter geeignete Salztabletten.



4.1.3

Fügen Sie in den Salzbehälter Wasser hinzu, bis die Höhe des Wasserstands etwa 16cm (7") beträgt. (etwa 8 Liter) (der Schwimmer des Soleventils muss schwimmend sein)

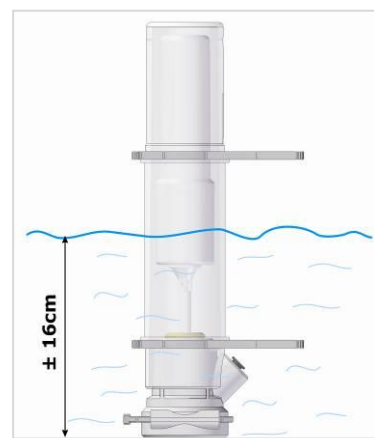

Immer die richtige
Wasserqualität!

4.1.4

Wenn das Gerät und der Salzbehälter auf ihren Positionen stehen, können Sie den Schlauch des Soleventils mit dem Gerät verbinden. (mittels des kleinen T-Stücks)



Gehen Sie jetzt zu Paragraph 5

4.2 Sollten Sie Gebrauch machen von einem anderen Salzbehälter, muss dieser bestimmte Anforderungen erfüllen.

4.2.1 Runde Salzbehälter:

- Minimum Innendurchmesser: **Ø30cm**
- Maximum Innendurchmesser: **Ø80cm**
- Höhe: Freie Wahl

Im Salzbehälter muss immer ein "Brine Bowl" von evo-water installiert werden. Abhängig vom Durchmesser, müssen Sie 1 oder 2 "Brine Bowls" installieren.

- Innendurchmesser Salzbehälter: von **30cm** bis **45cm** → **2x** Brine Bowl
- Innendurchmesser Salzbehälter: von **50cm** bis **80cm** → **1x** Brine Bowl

Immer die richtige
Wasserqualität!

4.2.2 Quadratische Salzbehälter:

- Minimum Dimensionen: **26cm x 26cm** (Innenmaße)
 - Die Oberfläche soll mindestens **700cm²** sein.
- Maximum Dimensionen: **70cm x 70cm** (Innenmaße)
 - Die Oberfläche soll höchstens **4900cm²** sein.
- Höhe: Freie Wahl

Im Salzbehälter muss immer ein "Brine Bowl" von evo-water installiert werden. Abhängig von den Dimensionen, müssen Sie 1 oder 2 "Brine Bowls" installieren.

- Dimensionen: von **(26cm x 26cm)** bis **(40cm x 40cm)** → **2x** Brine Bowl
- Dimensionen: von **(44cm x 44cm)** bis **(70cm x 70cm)** → **1x** Brine Bowl

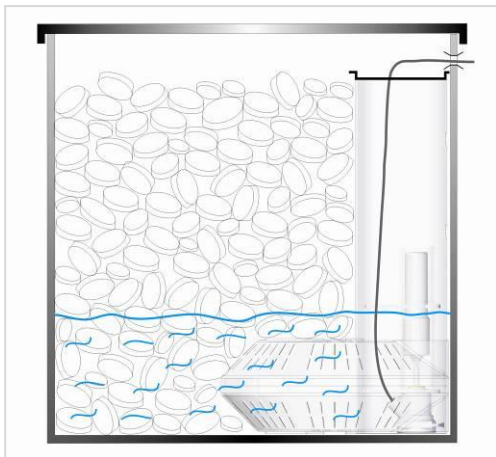

Salzbehälter mit 1 "Brine Bowl"

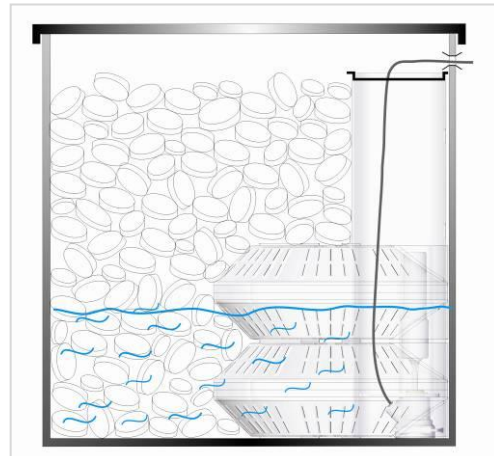

Salzbehälter mit 2 "Brine Bowls"

Vergessen Sie nicht, einen Überlauf auf dem Salzbehälter zu installieren und immer ein langes Soleventil zu montieren!

Immer die richtige
Wasserqualität!

5. Delta Open Drain:

5.1 Um den Ablaufschlauch des Geräts (Abschnitt 3.5) und der Überlaufschlauch (Abschnitt 4.2) an zu schließen mit einem festen Ablaufrohr sollte die mitgelieferte D.O.D. (Delta Open Drain) verwendet werden.

Dieses Teil sorgt für die obligatorische Unterbrechung, nach der Europäische Norm EN1717. **Wenn das Gerät nicht durch diese D.O.D. mit dem Abflussrohr verbunden ist, erlischt die Garantie des Geräts.** Das Teil mit den zwei Anschlussstücke und das transparente Teil sind zusammengeschnappt. Also, wenn diese Teile sich herausziehen, dann können Sie beide Teile einfach wieder zusammenschnappen.

1. Anschlußstück 1 für Spiralverstärkte Ablaufschlauch Ø13mm.
2. Anschlußstück 2 für Spiralverstärkte Ablaufschlauch Ø13mm.
3. Anschluss für Klebemoffe Ø40.
4. Anschluss für Abwasserleitung Ø40.



5.5.1

Verbinden Sie die Spiralverstärkte Ablaufschlauch des Geräts mit einem der beiden Anschlusstücke auf der D.O.D.. Schieben Sie den Schlauch so weit wie möglich auf das Verbindungsstück. P0784



*Immer die richtige
Wasserqualität!*

5.5.2

Verbinden Sie den Spiralverstärkte Ablaufschlauch des Überlaufs mit dem anderen Anschlussstück. Schieben Sie diesen Schlauch auch so weit wie möglich auf das Verbindungsstück. Dies ist nur möglich, wenn der Ablaufschlauch des Überlaufs von dem Salzbehälter höher ist als die Verbindung zum D.O.D.

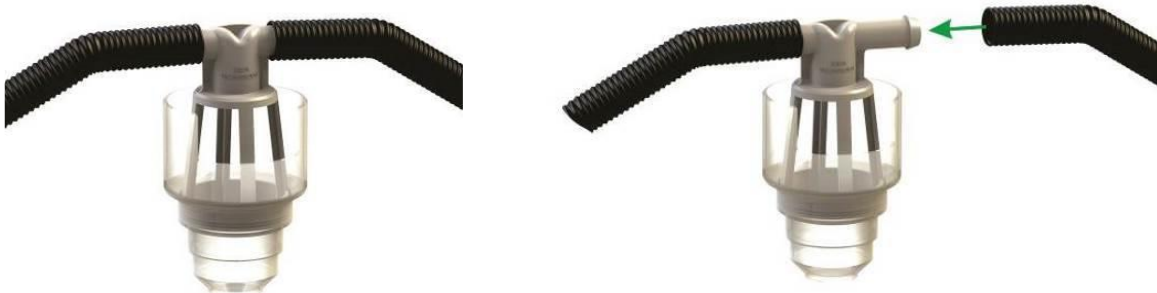

5.5.3

Wenn das Teil, mit den Anschlussstücken für die Ablaufschläuche, sich gelöst hat von dem transparenten Teil, montieren Sie sie wieder zusammen. Wenn Sie sind in einander geschnappt, beide Teile können noch relativ drehen zueinander. So können Sie immer noch die Ausrichtung von den Anschlussstücken anpassen. Wenn die beiden Teile von einander gelöst bleiben, können Sie beide Teile zusammenleimen.

5.5.4

Kleben Sie die vollständige D.O.D. in einem Abflussrohr $\text{\O}40$ oder eine Klebemuffe $\text{\O}40$. Stellen Sie sicher, dass die Anschlussstücke horizontal aufgestellt stehen und dass beide Teile gut in einander montiert sein.



Immer die richtige
Wasserqualität!

5. Einstellungen:

5.1 Härteregler: (=Nr. 8, Abbildung Seite 1)

Messen Sie die Härte des eingehenden Wassers mit einem Härtetest-Set (wird nicht von evo-water mitgeliefert). Evo-water benutzt die ppm Einstellungen von CaCO_3 . ($10 \text{ ppm CaCO}_3 = 1^\circ\text{fh}$) ($1^\circ\text{dh} = 1,78^\circ\text{fh}$)

dh	ppm
12°	213,6
13°	231,4
14°	249,2
15°	267,0
16°	284,8
17°	302,6
18°	320,4
19°	338,2
20°	356,0
21°	373,8
22°	391,6
23°	409,4
24°	427,2

dh	ppm
25°	445,0
26°	462,8
27°	480,6
28°	498,4
29°	516,2
30°	534,0
31°	551,8
32°	569,6
33°	587,4
34°	605,2
35°	623,0
36°	640,8
37°	658,6

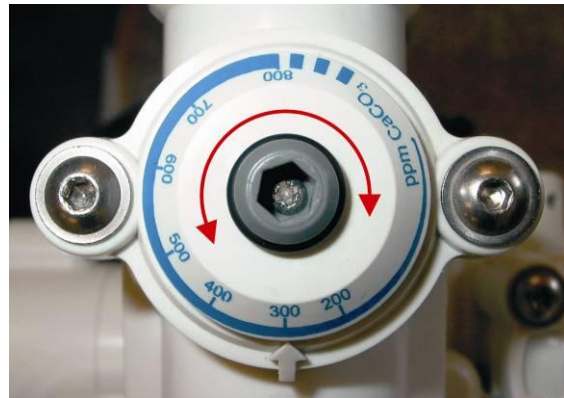

Regulieren Sie dann den Härteregler bis die richtige Einstellung erreicht ist. Dazu wird der Innensechskantschlüssel SW5 benötigt.

Anmerkung: Stellen Sie den Härteregler an beide Ventilgehäusen immer auf dieselbe Einstellung.

5.2 Verschneiderregler: (= Nr. 7, Abbildung Seite 1)

Stellen Sie je nach gewünschter Resthärte die ausgehende Härte mit dem Innensechskantschlüssel SW5 ein (die Einstellungen sind proportional, und stehen für $1/10 - 1/5 - 1/\dots$ der Eingangshärte).

Bsp.: $1/10$ bei einer Eingangshärte von $30^\circ \Rightarrow 3^\circ$, $1/5 \Rightarrow 6^\circ$ usw.



Anmerkung: Stellen Sie den Verschneiderregler an beide Ventilgehäusen immer auf dieselbe Einstellung.

Immer die richtige
Wasserqualität!

6. Inbetriebnahme:

6.1 Belassen Sie den Bypass auf der Einstellung "Bypass", öffnen Sie das Hauptventil und spülen Sie mehrere Minuten, um zu verhindern, dass Verunreinigungen in den Enthärter gelangen. Falls Sie keinen Bypass verwenden, öffnen Sie das Hauptventil langsam wie unter Abschnitt **6.2** angegeben.

6.2 Drehen Sie den Bypass langsam auf "Service". Öffnen Sie das Hauptventil, wenn Sie keinen Bypass verwenden.



6.3 Öffnen Sie jetzt einen Hahn hinter dem Enthärter. Möglicherweise entweicht etwas Luft aus dem Hahn. Diese Luft kommt vom Enthärter. Diese Luftentweichung ist einmalig (nur bei Inbetriebnahme). Sobald nur Wasser (und keine Luft) aus dem Hahn strömt, schließen Sie ihn wieder.

6.4 Führen Sie eine manuelle Regeneration durch.

6.4.1

Verwenden Sie einen Innensechskantschlüssel SW5, um die Programmscheibe (PRG) manuell zu drehen.

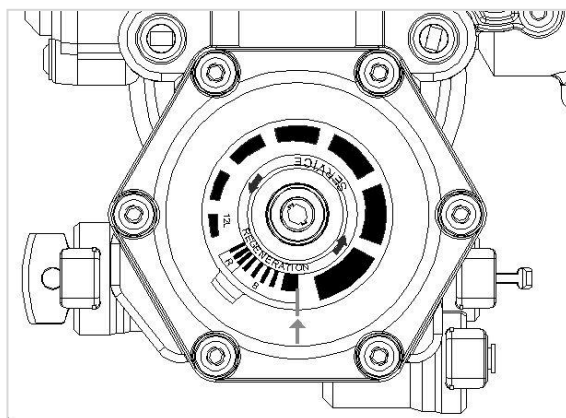
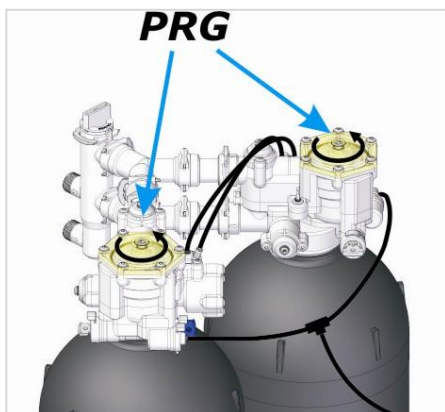

*Immer die richtige
Wasserqualität!*

Drehen Sie die PRG-Scheibe gegen den Uhrzeigersinn bis auf die Position wie oben rechts angegeben. Wenn der Pfeil und die Linie auf den durchsichtigen Deckel im Bereich vom Buchstabe "B" (brining, d.h. besalzen) kommen, wird die Regeneration gestartet. Die Scheibe fällt in diesem Moment etwas nach unten (dies ist optisch und akustisch erkennbar). "R" steht für refill (auffüllen – den Behälter nach der Regeneration wieder mit Wasser auffüllen). Um sicherzugehen, dass sich der Enthärter in der Regeneration befindet, sollte am Ablass ein kleiner Wasserdurchfluss vorhanden sein; die Höhe des Wasserstands im Salzbehälter sollte etwas sinken.

6.4.2

Es wird empfohlen, eine vollständige Regeneration durchlaufen zu lassen. Die voraussichtliche Dauer beträgt etwa 30 Minuten. Wenn es am Ablass keinen Wasserdurchfluss mehr gibt, ist die Regeneration beendet.

6.4.3

Öffnen Sie einen Hahn hinter dem Enthärter und spülen Sie mehrere Minuten, um das restliche harte Wasser aus den Rohrleitungen laufen zu lassen.

6.4.4

Überprüfen Sie die Härte des Auslaufs mit einem "Härtetest-Set" (wird nicht von evo-water mitgeliefert). Regulieren Sie die Verschneidung, falls dies erforderlich ist.

6.5 Setzen Sie jetzt beide Deckel auf den Behälter.

Vergessen Sie nicht, den Überlauf mit dem Ablauf zu verbinden.

*Immer die richtige
Wasserqualität!*

8. Reinigen:

8.1 Das Gerät (= Außenseite):

Das Gerät darf nur mit einem feuchten Tuch gereinigt werden. Die Verwendung von Scheuermittel, Reinigungsmittel und / oder Seifen sind niemals erlaubt.

8.2 Das Harz:

Das einzige autorisierte Reinigungsmittel für das Harz ist Delta Clean. Verwendung von flüssigen Säuren oder Basen wird die Funktion der Harze zerstören und verursachen Schäden an dem Kunststoff.

Wenn diese Vorschriften nicht nachgekommen werden, ein Fehler von dem Gerät oder einen Schadenfall wird nie durch die Garantie abgedeckt und beendet die Produkthaftung von evo-water.

Im Folgenden finden Sie schrittweise, wie Sie die Harze mit Delta Clean reinigen können.

8.2.1

Koppeln Sie die schwarze Leitung Ø4mm los von dem Ventil. Hierfür drücken Sie den schwarzen Ring an der Kupplung und ziehen Sie die Leitung aus der Kupplung. (siehe Abbildung)

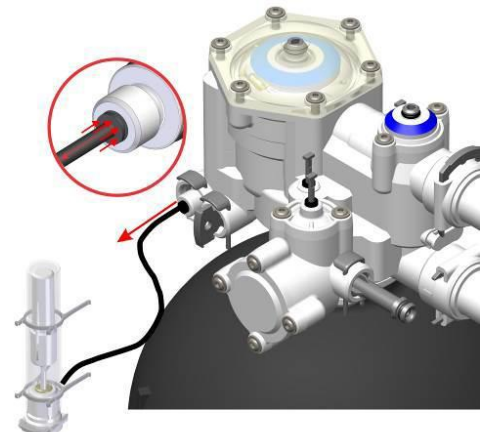

8.2.2

Nehmen Sie ein anderes Stück schwarze Leitung Ø4mm, stecken Sie ein Ende in die Kupplung von dem Ventil (so weit wie möglich) und das andere Ende in die Flasche Delta Clean.

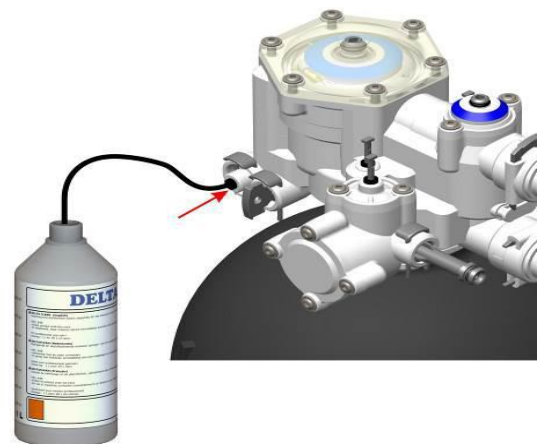

*Immer die richtige
Wasserqualität!*

8.2.3

Verwenden Sie einen Innensechskantschlüssel Nr. 5, um die Programmscheibe (PRG) manuell zu drehen.

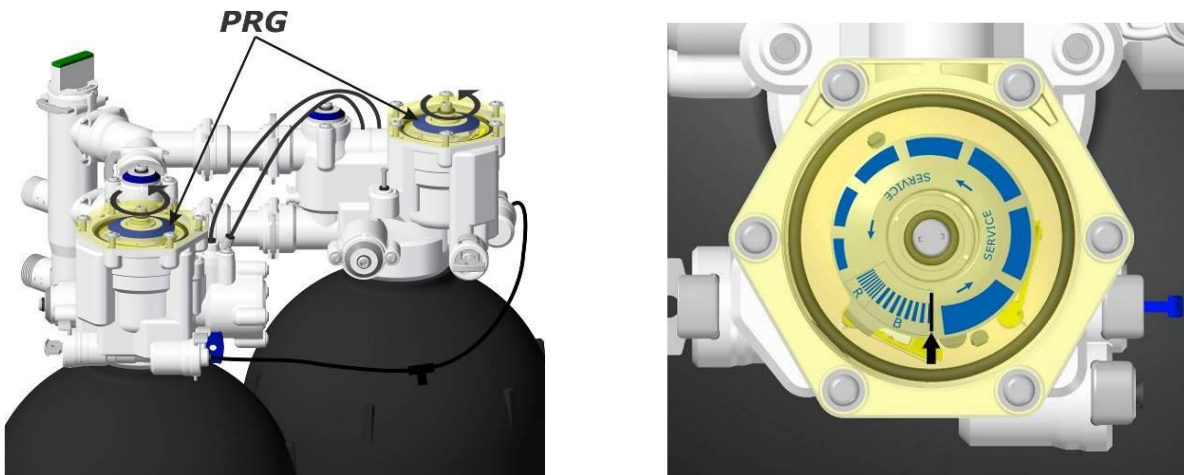

Drehen Sie die PRG-Scheibe gegen Uhrzeigersinn bis auf der Position wie oben rechts angegeben. Wenn der Pfeil und die Linie auf den durchsichtigen Deckel im Bereich vom Buchstabe "B" (brining, d.h. besalzen) kommen, wird die Regeneration gestartet. Die Scheibe fällt in diesem Moment etwas nach unten (dies ist optisch und akustisch erkennbar) Jetzt wird Delta Clean von der Flasche aufgesogen durch das Gerät.

8.2.4

Lassen Sie das Gerät **500ml** Delta Clean aufsaugen.
Wenn dies passiert ist, ziehen Sie die schwarze Leitung Ø4mm aus der Kupplung von dem Gerät und stecken Sie die schwarze Leitung Ø4mm, vom Soleventil, wieder in die Kupplung von dem Gerät.

Das Gerät wird jetzt eine vollständige Regeneration durchlaufen. Nach das ansaugen, Zone mit Buchstabe 'B' (=Brining, Pökeln), dreht die Programmscheibe weiter bis der Pfeil in die Zone mit Buchstabe 'R' (=Refill, der Behälter nach der Regeneration wieder mit Wasser auffüllen) steht.

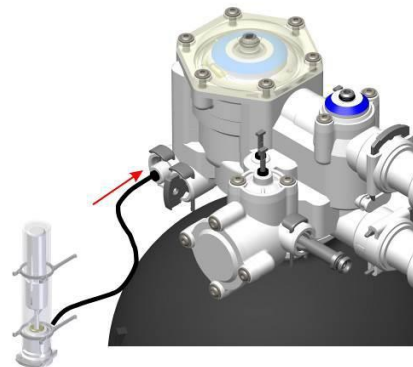

8.2.5

Lassen Sie die Regeneration ablaufen bis diese automatisch beendet wird. Die voraussichtliche Dauer beträgt etwa 30 Minuten. Wenn es am Ablass keinen Wasserdurchfluss mehr gibt, ist die Regeneration beendet.

8.2.6

Wiederholen Sie die Prozedur auch für das andere Ventil.

8.2.7

Öffnen Sie einen Hahn hinter dem Enthärter und spülen Sie mehrere Minuten, um das restliche harte Wasser aus den Rohrleitungen laufen zu lassen.

Immer die richtige
Wasserqualität!



ANMERKUNG:

Es wird empfohlen, die Installation des Wasserenthärterers von einem Fachmann vornehmen zu lassen. Obwohl der *evo-water* Enthärter wahrscheinlich der einfachste und sicherste Enthärter auf dem Markt ist, müssen unbedingt alle notwendigen Vorsichtsmaßnahmen ergriffen und die **geltenden Vorschriften befolgt** werden.

Diese Installationsanleitung wurde als Hilfe für den Fachinstallateur verfasst, wobei davon ausgegangen wird, dass diese Person die erforderlichen Kenntnisse über hydraulische Enthärter sowie über Hausinstallationen besitzt.

Ein einwandfreier Betrieb setzt eine sachgerechte Installation voraus.

Eine jährliche Kontrolle Ihres *evo-water* Wasserenthärterers ist besonders wichtig, weil sie Ihnen eine optimale Leistung und lange Lebensdauer des Geräts garantiert.

Die evo-water GmbH freut sich, Ihnen eine erstklassige Enthärtungsanlage liefern zu können und Sie zu unseren Kunden zählen zu dürfen.

**evo-water GmbH
Schulstraße 9, 72535 Heroldstatt
Tel.: +49 7389 906680
E-Mail: info@evo-water.com
www.evo-water.com**