

SOFT MONOMATIK HEISSWASSER bis 65°C

- * kompaktes Design
- * kein Strom
- * mengengesteuert
- * geringer Salz- und Wasserverbrauch
- * 3 verschiedene
Installationsmöglichkeiten

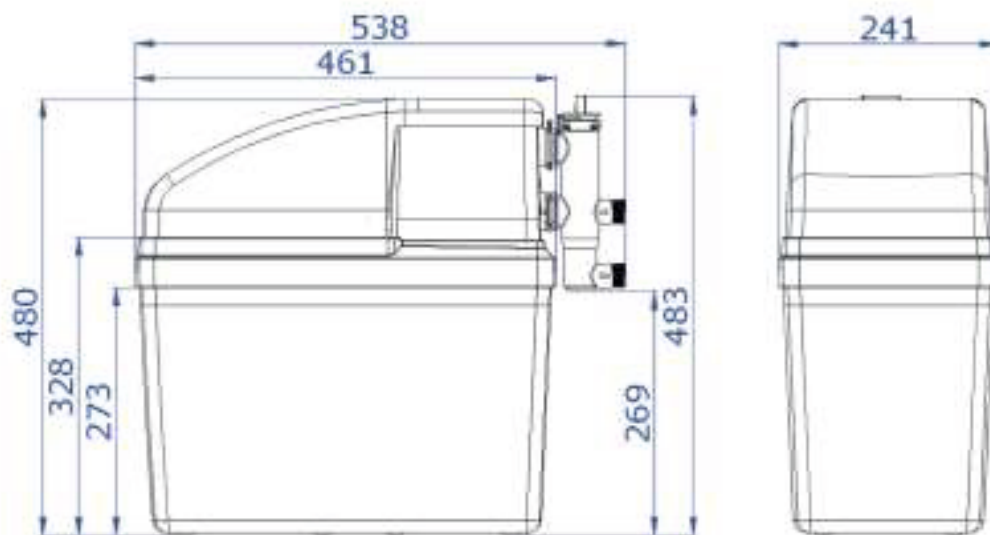



Anschlüsse	3/4"
Arbeitsdruck	1 – 4 bar
Durchflussrate	<750 l/h
Wasserverbrauch je Regeneration	18 l
Salzverbrauch je Regeneration	0,3 kg
Regenerationsdauer	15 min.
Max. Temperatur	<65°C
Harzinhalt	3 l